

( ) ,  
INTERSTATE COUNCIL FOR STANDARDIZATION, METROLOGY AND CERTIFICATION  
(ISC)

**17625—**  
**2025**

,

17625—2025

1.0 «  
 1.2 «  
 »  
 1 «  
 ( « »)  
 2 465 « »  
 3 30 2025 . 189- ) ( -  
 :

( 3166)004—97	( 3166) 004—97	
	BY KG RU UZ	« »

4 2026 . 53- 17625—2025 28 -  
 1 2026 .  
 5 17625—83



1	.....	1
2	.....	1
3	.....	1
4	.....	2
5	.....	2
6	.....	2
7	.....	5
8	.....	6
	( ) .....	7

Reinforced concrete structures and products. Radiation method of determining the thickness cover of concrete, dimensions and location of reinforcement

— 2026—04—01

1

2

31937

(www.easc.by)

3

3.1

3.2

**4**

4.1

4.2

60 , <sup>137</sup>Cs, <sup>192</sup>I , <sup>170</sup>

1),

4.3

31937.

(

),

4.4

**5**

5.1

1.

1—

	5—450
-	25—500
	100—2000

5.2

5.3

5.4

(

**6**

6.1

)

)

)

1)

56542—2019 «



)  
 1 ).  
 6.5.2  
 6.5.3  
 6.6

2.

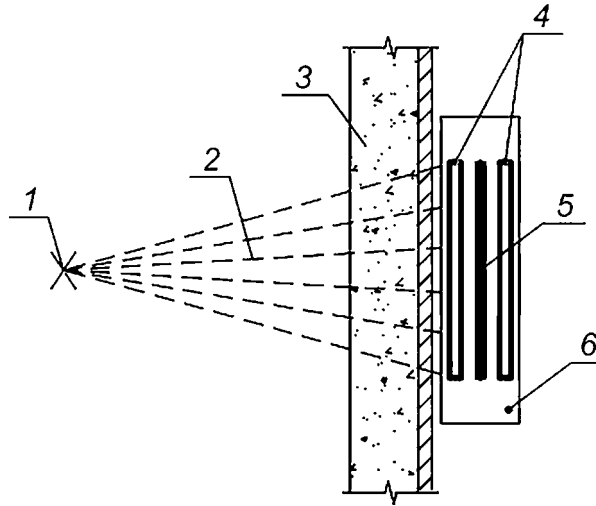

1— ; 2— ; 3— ; 4—  
 ; 5— ; 6—  
 2—

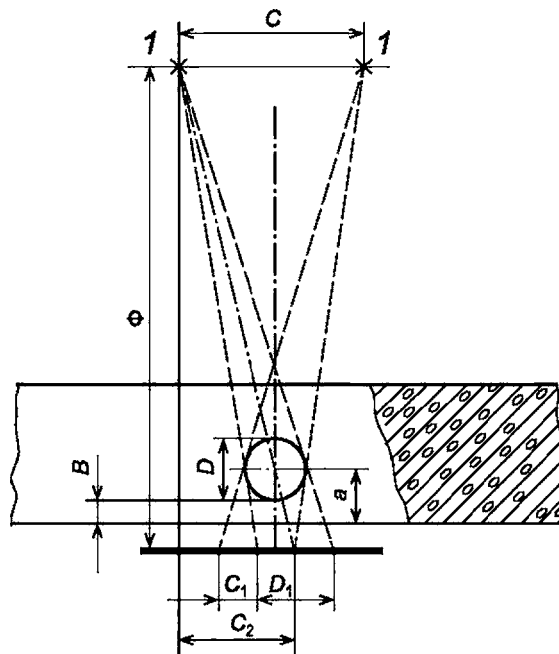

D— ; 1— ; —  
 ; 2— ; 1—  
 ; — ; 1—  
 3— ; 1—

6.7

6.8

6.9

3.

6.10

4.

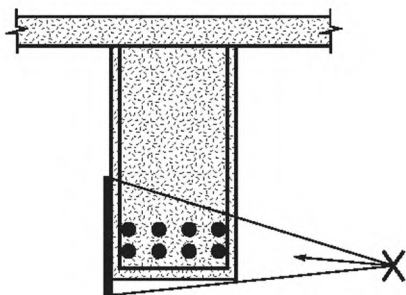

а — балка ребристого перекрытия при двухрядном расположении арматуры

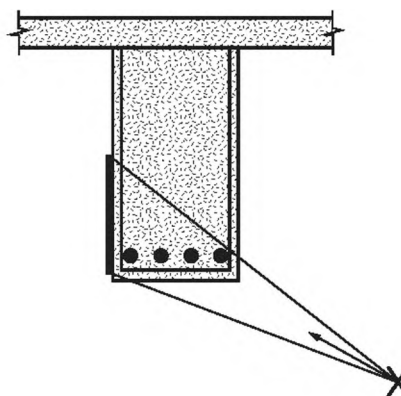

б — то же, при однорядном расположении

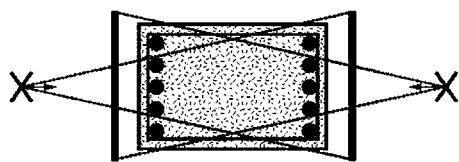

в — колонна

4 —

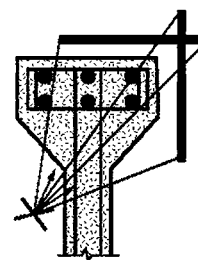

г — сборная балка

7

7.1

7.2

:

-

-

-

-

-

1,2—3,0

7.3

7.4

7.5

O-q D  
+ ^2'

—  
—  
1—  
D—

—  
1—  
2—

7.6

7.7

**8**

8.1

8.2

8.3

8.4

8.5

8.6

( )

.1

17625—2025

69.058:006.354

91.080.40

:

,

,

30.01.2026.

17.02.2026.

60x847s.

. . . 1,40. . . . 1,18.

,

«

, 117418

»

- , . 31, . 2.